

NOTICE

CF 18 2A

CF 28 2A

TECHNIQUE

SOMMAIRE

- 1 Caractéristiques techniques.
- 2 Préconisations du calibre du gicleur.
- 3 Emballage du brûleur.
- 4 Chaufferie type.
- 5 Montage du brûleur sur la chaudière.
- 6 Montage du gicleur et réglage.
- 7 Installation et détermination des tuyauteries.
- 8 Raccordement au circuit fioul.
- 9 Raccordement au circuit électrique.
- 10 description des organes du brûleur.
- 11 Réglage de la combustion.
- 12 Réglage servo moteur LKS 121-03.
- 13 Entretien périodique.
- 14 Dépannage.
- 15 Incidents de fonctionnement.
- 16 Schéma de cablage, bloc actif **LOA 24**.
- 17 Vue éclatée générale.
- 18 Ensemble carter.
- 19 Ensemble pompe.
- 20 Ensemble tête de combustion.
- 21 Ensemble ventilation.
- 22 Ensemble électrique.
- 23 Kit compteur fioul.

1 CARACTERISTIQUES TECHNIQUES

1.1 CARACTERISTIQUES GENERALES ET EQUIPEMENT DU BRULEUR

Tab. N° 1		Type 18 2A	Type 28 2A
Débit calorifique nominal - Mini / Maxi		120 à 250 kW	180 à 350 kW
Débit calorifique mini 1ère allure		70 kW	110 kW
Débit flouil - Mini / Maxi		10,1 à 21,1 kg / h	15,2 à 29,5 kg / h
Gicleur 1ère allure	DELAVAN 60° B	1,75 à 3,50	2,50 à 5,00
Gicleur 2ème allure	DELAVAN 60° B	1,25 à 2,50	1,75 à 3,50
Moteur	AEG	250 W mono	
Turbine	PUNKER	Ø 160 X 62 RE	
Bloc actif	LANDIS & GYR	LOA 24.171B27	
Pompe flouil	SUNTEC	AS 57 C	
Servo moteur d'air	CONECTRON	LKS 121 - 03	
Transformateur d'allumage	TRAFO UNION	ZM 20 / 10 TU 42711	
Débit engrenages pompe flouil (0 bar)		77 L / h	
Pression pompe à la livraison		11 bar	
Combustible		Flouil domestique	
Tension / Fréquence		300 VA	
Puissance du "TSC" (non fourni)		1000 VA	
Matériel conforme à la directive 89 /336 / CEE (Perturbations électromagnétiques)			

1.2 CONSOMMATION DES APPAREILS ELECTRIQUES

Tab. N° 2		Modèle	Puissance / consommation	Intensité nominale	Intensité au démarrage
Désignation					
Moteur monophasé		EB 95 C 65 / 2	250 W	1,7 A	6 A
Servo moteur d'air		LKS 121 - 03	9W	0,04A	
Pompe flouil + 1 électrovanne		AS 57 C			
Transformateur d'allumage		ZM 20 / 10	300 VA		
Bloc actif		LOA 24	3 VA		

1.3 DIMENSIONS (mm) ET POIDS DU BRULEUR

Tab. N° 3		Sans contre bride				Avec contre bride				Poids (kg)					
Type	Ø D	C				C				Poids brut			Poids net		
		B	N	ML	GL1	B	N	ML	GL1	N	ML	GL1	N	ML	GL1
18	128	421	220	300	450					20,8	22,3		17,3	18,8	
28	135					433	208	288	438						

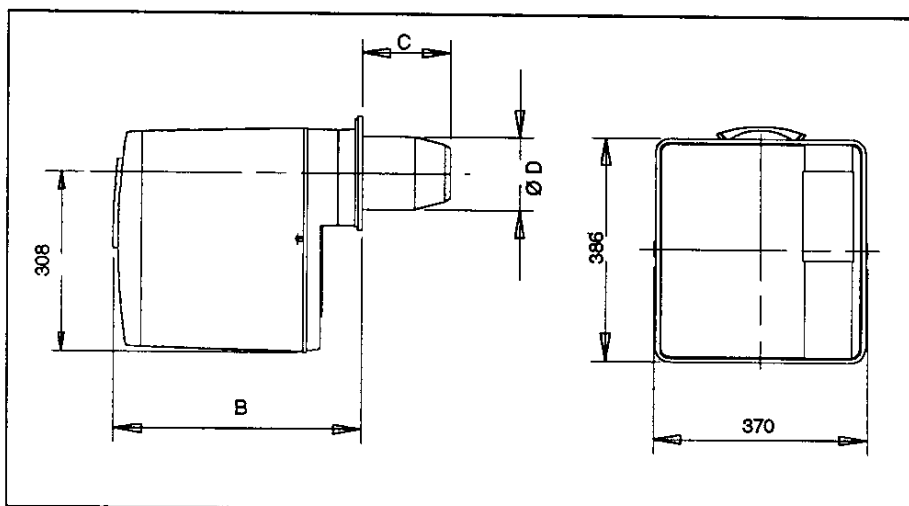

2 PRECONISATIONS DU CALIBRE DU GICLEUR

2.1 COURBE D'UTILISATION DU BRULEUR

Courbe établie CO₂ 12 %, altitude 0, température 15°, pression atmosphérique 1013 mbar.
 NOTA : Courbe donnée à titre indicatif, toute préconisation précise nécessite un essai préalable d'adaptation brûleur - générateur.

2.2 COURBES D'UTILISATION DES GICLEURS

Les courbes ci-dessous, permettent de déterminer le gicleur le mieux adapté, en fonction des éléments suivants :

- Du débit fioul.
- De la pression de réglage de la pompe.

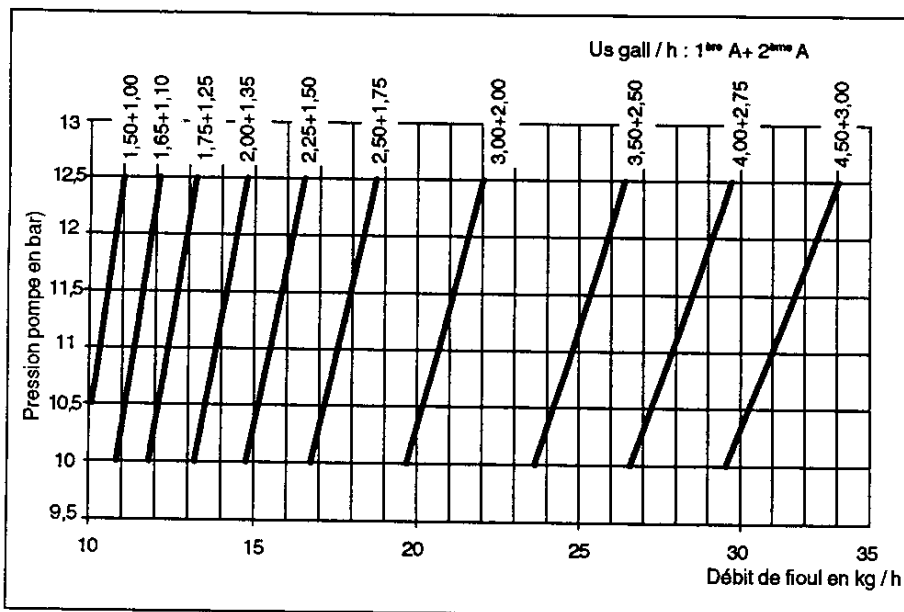
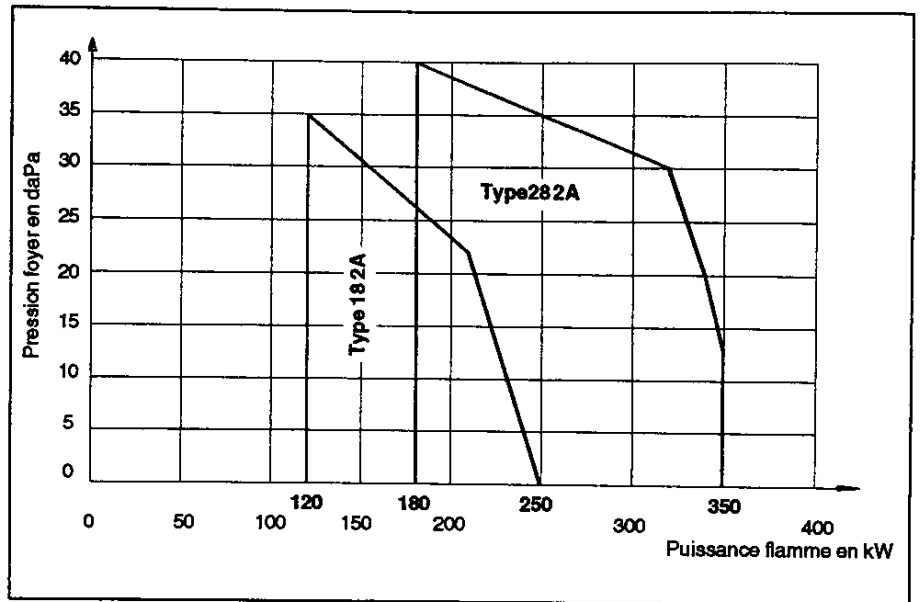

2.3 TABLEAU INDICATIF DES REGLAGES EN FONCTION DE LA PUISSANCE

CO₂ 12%, altitude 0, température 15° C, pression atmosphérique 1013 mbar.
 Pression pompe 11 bar, viscosité du fioul 5 cSt. (Réglages d'usine pour livraison : cote "L" 15 mm, volet d'air fermé pour transport) * Pression réelle voir courbe.

Puisissance chaudière Rdt 90% kW		Puisissance flamme kW		Débit fioul kg/h		Gicleur US gall / h				Cote "N" mm ± 0,5		Repère ligne (cote "L") ± 1		Repère volet d'air		Repère oeilard	
18	28	18	28	18	28	1ère allure		2ème allure		18	28	18	28	18	28	18	28
108		120*		10,1*		1,5		1		3		11		8		30	
121		135		11,4		1,65		1,1		3		13,5		8		30	
133		147		12,4		1,75		1,25		3		16		8		30	
148		164		13,9		2		1,35		3		19		8		30	
166	162	184	180*	15,5	15,2*	2,25	2,25	1,5	1,5	3	3	23	11	8	8	60	60
188	188	208	209	17,6	17,9	2,5	2,5	1,75	1,75	3	3	28	18	8	8	60	60
225	221	250	245	21,1	20,7	3	3	2	2	3	3	36	21	8	8	60	60
	285		295		24,8		3,5		2,5		3		29		8		60
	298		331		27,9		4		2,75		3		34		8		60
	315		350*		29,5*		4,5		3		3		37		8		60

3 EMBALLAGE DU BRULEUR

L'ensemble brûleur est livré dans un emballage comprenant :

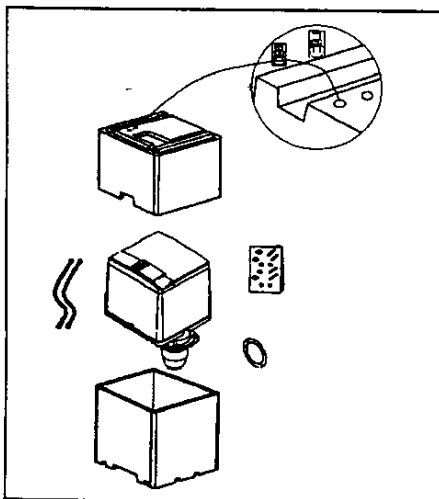

- Deux gicleurs non montés (voir emplacement figure ci-dessus),
- Deux flexibles longueur 1 mètre (3/8"),
- Une pochette d'accessoires,
- Un joint d'étanchéité.

Notice,
Carton de conduite et d'entretien,
Bon de garantie,
Carte de suivi Qualité.

4 CHAUFFERIE TYPE

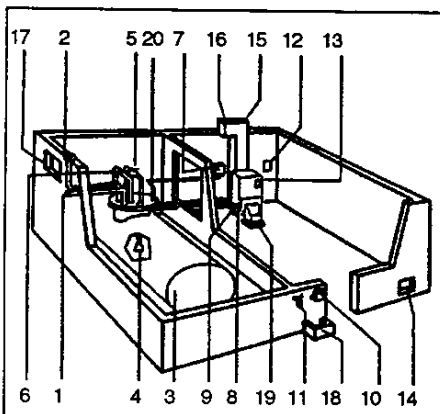

- 1 Raccord symétrique de remplissage,
- 2 Event,
- 3 Cuve à mazout,
- 4 Clapet - crépine d'aspiration,
- 5 Vanne de police,
- 6 Poignée de manoeuvre de 5,
- 7 Jaugeage du fioul,
- 8 Vanne à passage direct,
- 9 Clapet de non retour,
- 10 Interrupteur général,
- 11 Extincteur,
- 12 Consignes en chaufferie,
- 13 Régulateur de tirage,
- 14 Ventilation basse,
- 15 Cheminée,
- 16 Ventilation haute,
- 17 Gaine pompier stockage,
- 18 Bac à sable,
- 19 Bac de rétention,
- 20 Vanne anti-siphon (si cuve en charge).

5 MONTAGE DU BRULEUR SUR LA CHAUDIERE

5.1 PERÇAGE DE LA PLAQUE DE FAÇADE

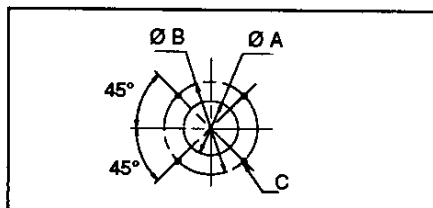

Perçer la plaque de la chaudière comme sur la figure ci-dessus (voir tableau ci-dessous).

Tab. N° 5	Type 18	Type 28	
Sans contre bride	Ø A	130	138
	Ø B	170 à 205	
	C	M 10	
	L	30	
Avec contre bride	Ø A		200
	Ø B		240 à 260
	C		M 12
	L		45
Cas d'une façade réfractaire	Ø D	140	145
	P	138	

5.2 MONTAGE DES GOUJONS DE FIXATION

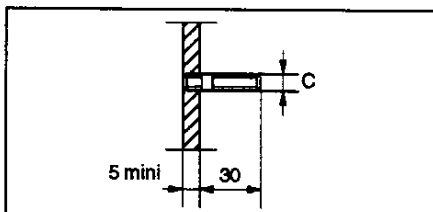

Monter les goujons de fixation comme sur la figure ci-dessus.

5.3 MONTAGE DU BRULEUR SUR LA CHAUDIERE

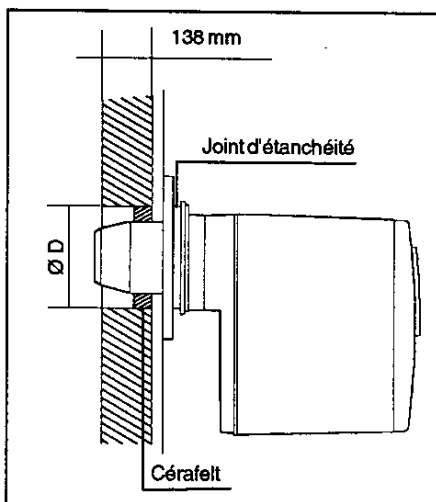

Intercaler le joint d'étanchéité entre la bride du brûleur et la plaque de la chaudière. Pour assurer la fermeture du volet d'air à l'arrêt, le brûleur doit être monté dans la position figure ci-contre (ensemble moteur turbine vers le bas). Si la façade de la chaudière est garnie de réfractaire, respecter le Ø D et la profondeur 138 mm.

5.4 REMPLACEMENT DE BRULEUR

Un kit "Contrebride" permet, pour le modèle 28, d'utiliser les goujons déjà en place sous réserve que Ø A et Ø B soient conformes aux valeurs indiquées Tab. N° 5. (voir aussi détail contrebide p. 16).

6 MONTAGE DU GICLEUR ET REGLAGE (Voir préconisations sur tableau N° 4)

Toutes les opérations décrites ci-dessous peuvent être réalisées avec un même tournevis (empreinte 1x5,5 mm).

6.1 DEMONTAGE DE LA LIGNE FIOUL

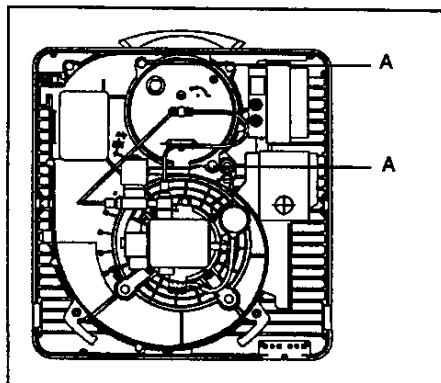

Dévisser les vis de fixation du capot, ôter ce dernier. Démontez le tube d'alimentation (clé plate de 10). Ôter la cellule. Débrancher les fils haute tension du transformateur. Desserrer les deux vis Rep. "A" (tournevis ou clé Torx N° 25). Dégager la plaque arrière des vis. Retirer l'ensemble plaque arrière / ligne.

6.2 DEMONTAGE DU STABILISATEUR

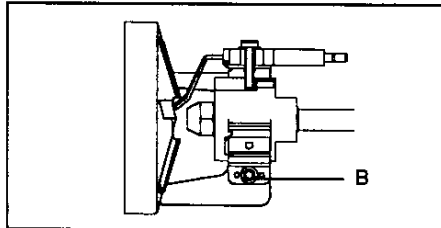

Desserrer la vis de fixation Rep. "B". (tournevis ou clé Torx N° 20). Débrancher les fils haute tension des électrodes. Ôter l'ensemble électrodes / stabilisateur.

6.3 MONTAGE DU GICLEUR

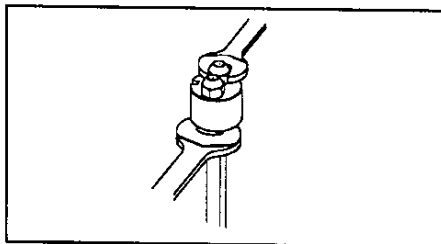

Clés plates de 16 et 21. Ne pas intervertir les gicleurs 1^{ère} et 2^{ème} allure.
Nota : La ligne 1^{ère} allure porte le manchon gradué.

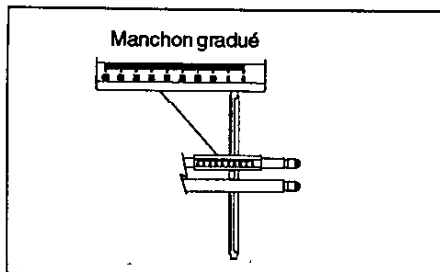

6.4 VERIFICATION DE LA COTE "N"

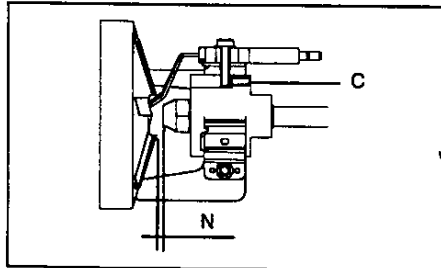

Remonter le stabilisateur. Vérifier la cote "N" (voir tableau N°4). La bague Rep. "C", immobilisée par la vis Rep. "D", sert de butée pour fixer la cote "N".

6.5 VERIFICATION DES ELECTRODES

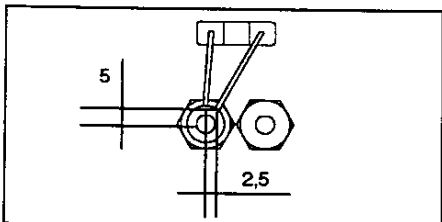

Réglage si nécessaire. Respecter les cotes de la figure ci-contre, pointes des électrodes dans le plan du stabilisateur.

6.6 REGLAGE DE LA LIGNE FIOUL

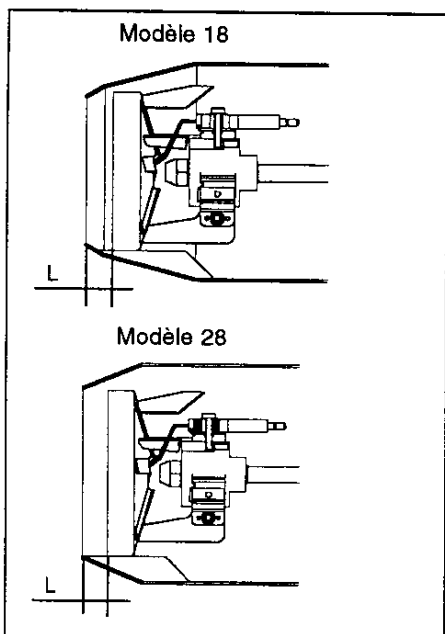

Les repères sur le manchon gradué correspondent à la cote "L" en mm. A noter que pour le modèle 18, la tête est bridée sans que la cote "L" soit à 0. Ce manchon est collé sur le tube de ligne (colle cyanolite LOCTITE IS 401).

7 INSTALLATION ET DETERMINATION DES TUYAUTERIES

7.1 BITUBE EN ASPIRATION

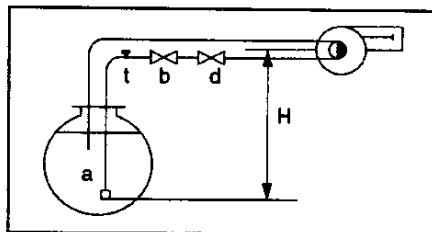

- a : Crépined'aspiration.
- b : Vanne de police.
- d : Vanne d'arrêt.
- t : Té de remplissage.

7.2 BITUBE EN CHARGE

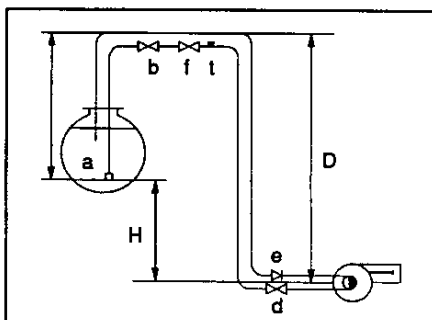

- a : Crépine d'aspiration.
- b : Vanne de police.
- d : Vanne d'arrêt.
- e : Clapet anti-retour.
- f : Vanne de sécurité anti-siphon.
- t : Té de remplissage.

7.3 LONGUEURS DES TUYAUTERIES

Tab.N°6 - Bitube en aspiration						
Longueur "L" de tuyauteries						
H (m)	0	0,5	1	2	3	4
d (mm)						
6	10	9	7	4	1	0
8	37	33	28	19	10	0
10	95	84	73	50	27	5
12	150	150	150	107	60	13

Tab.N°7 - Bitube en charge						
Longueur "L" de tuyauteries						
H (m)	0	0,5	1	2	3	4
d (mm)						
6	10	12	13	16	19	22
8	37	42	47	56	65	74
10	95	107	118	140	150	150
12	150	150	150	150	150	150

H : Dénivellation entre pompe et cuve.
 D : Hauteur maxi = 20 m.
 d : Diamètre des tuyauteries en mm.
 Longueur L (m) indiquée, intersection d'une ligne et d'une colonne, comprend quatre coudes, un robinet d'arrêt et un clapet anti-retour.

Exemple : Tableau N°6 et N°7 :
 Diamètre conseillé, d=8mm.

8 RACCORDEMENT AU CIRCUIT FIOUL

8.1 CAS D'UNE INSTALLATION MONOTUBE EN CHARGE OU EN ASPIRATION (montage déconseillé)

Pompe SUNTEC AS 57 C:
 Enlever la vis de bi-pass à l'intérieur de l'orifice de retour et obturer ce dernier.

8.2 RACCORDEMENT AUX TUYAUTERIES FIOUL

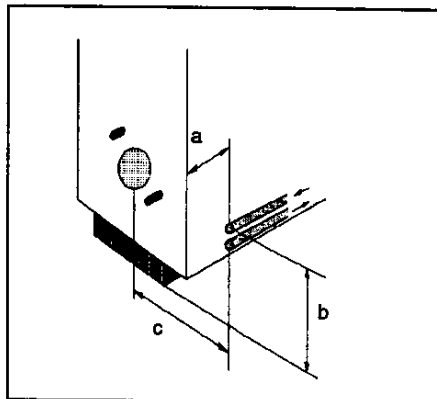

Afin d'utiliser la position d'entretien du brûleur, il est impératif de disposer les tuyauteries de fioul dans l'environnement défini par la figure ci-contre.

- a : 0 mm maximum.
- b : 200 mm maximum.
- c : 370 mm maximum

8.3 MONTAGE DES FLEXIBLES SUR LA POMPE

Aspiration : Orifice "A" - Retour : Orifice "R".
 Les flèches indiquent le sens de rotation de la pompe.

8.4 AMORÇAGE DE LA POMPE

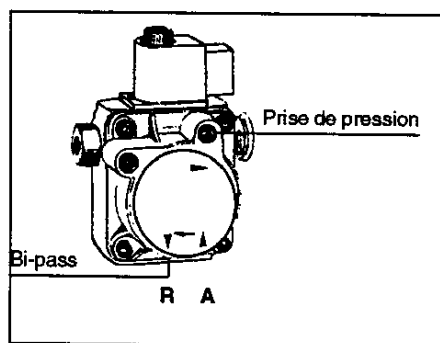

- 1 S'il existe, utiliser le "Té" pour remplir les tuyauteries.
- 2 Dévisser la prise de pression, et mettre le brûleur en marche (attention à l'écoulement du fioul). Lorsque le fioul arrive à la prise de pression, arrêter le brûleur et revisser la vis de prise de pression.

Afin de ne pas détériorer la pompe, éviter de faire fonctionner le brûleur trop longtemps sans fioul.

9 RACCORDEMENT AU CIRCUIT ELECTRIQUE

9.1 RACCORDEMENT CLIENT

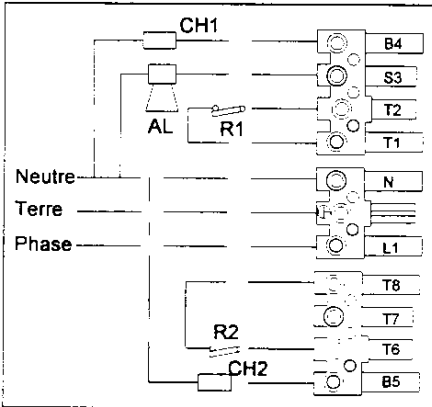

- AL Alarme*
- R1 Thermostat limiteur chaudière*
- R2 Thermostat régulateur chaudière *
- CH1 Compteur horaire petit feu*
- CH2 Compteur horaire grand feu*
- * Matériel non fourni.

— — — A raccorder par l'installateur.
Le raccordement est à effectuer sur la partie mâle du connecteur monté sur le brûleur (figure ci-dessus). Si la chaudière est équipée d'un connecteur mâle identique, enficher ce connecteur après avoir vérifié que le schéma ci-contre est respecté.

- Respecter impérativement les positions de la phase et du neutre.
- Raccorder une prise de terre correcte à la borne prévue à cet effet.
- Tout défaut d'isolement dans l'installation électrique se traduit par un fonctionnement défectueux du brûleur.

9.2 MISE EN PLACE D'UN "T.S.C"

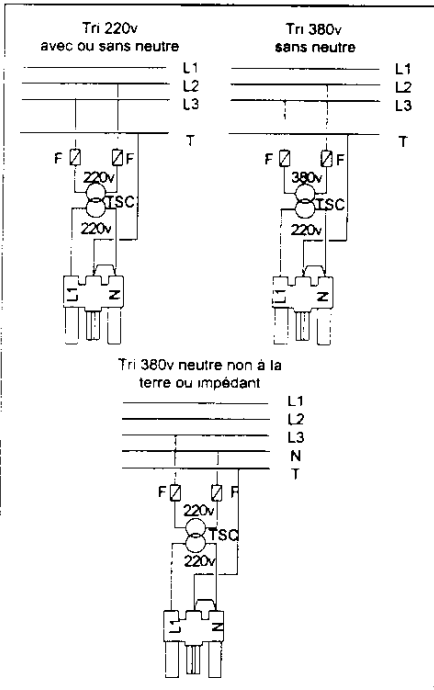

- Dans les cas d'alimentation électrique indiqués ci-dessus, il est nécessaire de prévoir la mise en place d'un transformateur de séparation de circuits "T.S.C.", afin d'éviter l'apparition d'une tension

résiduelle susceptible de maintenir en fonctionnement un organe de commande ou de sécurité.

- Le thermostat de sécurité obligatoire doit être raccordé de façon à couper le boîtier de contrôle lors de son déclenchement. Exemple : coupure de la phase, borne L

10 DESCRIPTION DES ORGANES DU BRÛLEUR

10.1 POMPE AS57C

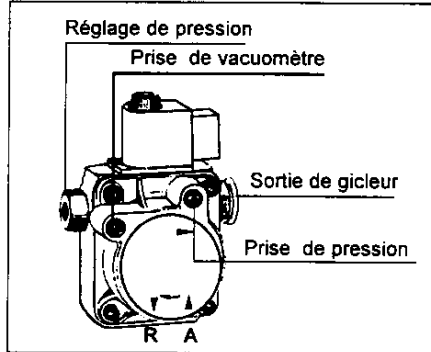

Pompe possédant une électrovanne intégrée qui contrôle le régulateur de pression incorporé permettant une coupure et une ouverture rapide et indépendantes de la vitesse de rotation.

10.2 SERVO MOTEUR LKS 121-03

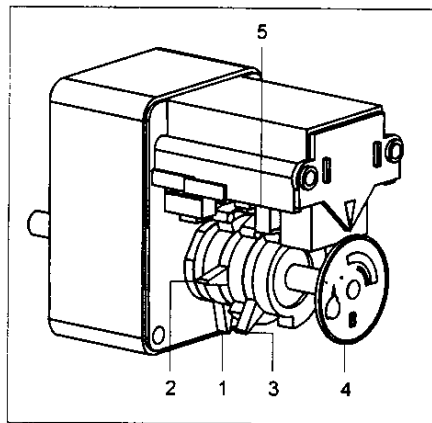

10.2.1 Légende

- 1 Came de réglage d'air en 1^{re} allure (came bleue) ST1.
- 2 Came de réglage d'air en 2^{me} allure (came orange) ST2.
- 3 Came de réglage en 2^{me} allure combustible (came noire) MV.
- 4 Disque de repérage de la position du volet d'air.
- 5 Bouton "ouverture forcée" sur relais II.

10.2.2 Disque de repérage des cames

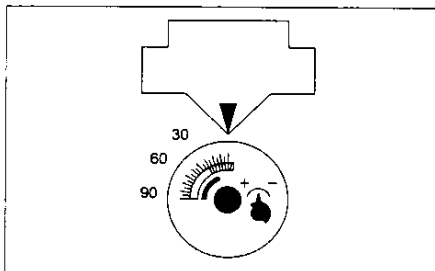

- ST1 came bleue
- ST2 came orange
- MV came noire

10.2.3 Schéma de principe

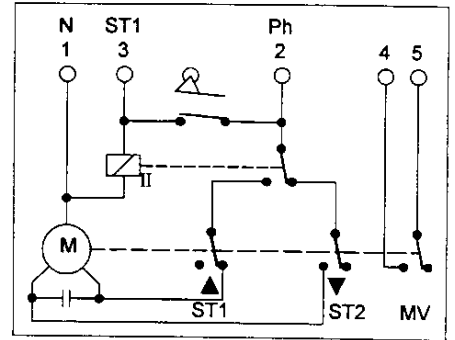

10.2.4 Diagramme de fonctionnement

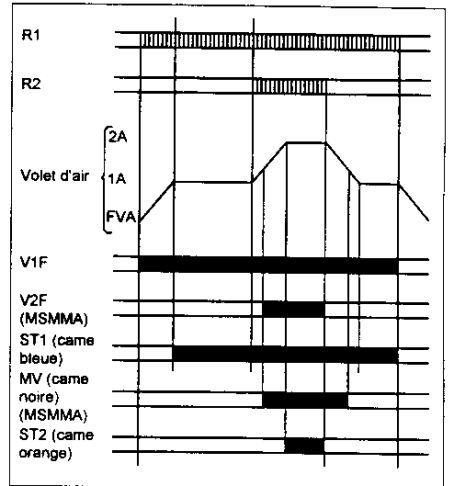

- Signal d'entrée requis.
- Mise sous tension d'un organe ou fermeture d'un micro switch.

10.3 BLOC ACTIF LOA 24

10.3.1 Diagramme de fonctionnement

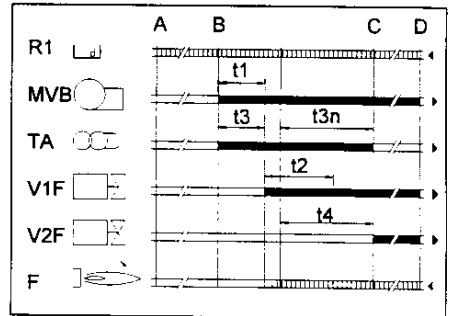

- Signaux de sortie de coffret.
- Signaux d'entrée requis.

- A - Début de mise en service.
- B - Apparition de la flamme.
- C - Fonctionnement.
- D - Arrêt de la régulation par le thermostat de sécurité.

- t1 - Temps de préventilation (13s).
- t2 - Temps de sécurité (10s max.).
- t3 - Temps de préallumage (13s).
- t3n - Temps du post-allumage (15s).
- t4 - Intervalle V1F - V2F (15s).

10.3.2 Schéma de principe

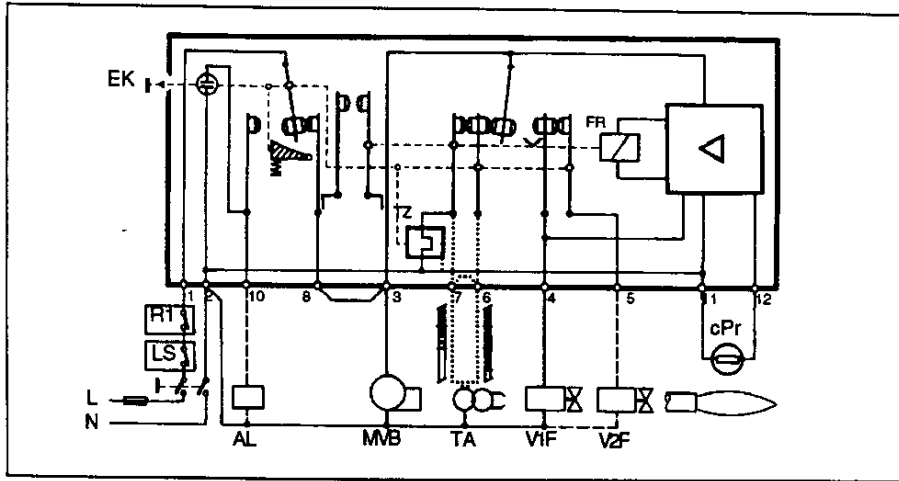

- R1 Thermostat régulateur du générateur.
- LS Thermostat de sécurité.
- MVB Moteur ventilateur brûleur.
- TA Transformateur d'allumage.
- V1F Vanne de 1ère allure.
- V2F Vanne de 2ème allure.
- AL Alarme.
- cPr Cellule photorésistante.

Réglage d'usine : 11 bars. Pour ajuster le brûleur à la puissance chaudière, affiner le réglage de la pression pompe. Faire un contrôle visuel de la flamme.

10.4 PROTECTION DES BAISES DE TENSION

La protection électronique contre des baisses de tension assure lors de tension <165v, que le brûleur soit déclenché sûrement et qu'un redémarrage soit évité jusqu'à ce que la tension soit retournée à des valeurs tolérables.

10.5 CELLULE PHOTORESISTANTE QRB1

Tab. N° 7	220V	240V
Courant minimal avec flamme	65µA	75µA
Courant maximal sans flamme	5µA	6µA
Courant maximal avec flamme	200µA	220µA

Résistance microampèremètre (courant continu) 5kOhm max (pôle + à la borne 12).

11 REGLAGE DE LA COMBUSTION

11.1 MISE EN ROUTE

Monter un manomètre sur la prise de pression de la pompe. S'assurer que tous les organes de demande de chaleur sont fermés. A la mise sous tension, le brûleur démarre, après 15 secondes de préventilation le brûleur s'allume.

11.2 REGLAGE DE LA PRESSION DE LA POMPE

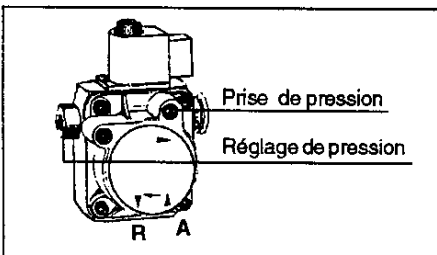

11.3 PREMIER REGLAGE DE LA 2^{ème} ALLURE

Régler les organes de demande de chaleur pour passer en "grand feu". L'interrupteur placé sur le support de la boîte de contrôle doit être en position "2^{ème} allure". Vérifier que le volet d'air est ouvert au maximum. Conserver cette position pour un premier réglage de la deuxième allure. Régler l'ensemble tête / ligne pour obtenir le CO₂ désiré.

NOTA : S'il existe un thermostat 1^{ère} allure et un thermostat 2^{ème} allure, la consigne du 2^{ème} allure doit toujours être inférieure à celle du 1^{ère} allure. (Ex. 1^{ère} allure sur 80° C, 2^{ème} allure sur 70° C).

11.4 REGLAGE DE LA LIGNE

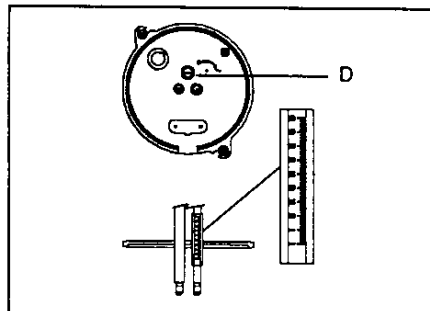

Un manchon gradué permet la lecture de la position du stabilisateur. Tourner la vis Rep. "D" dans le sens "+" ou "-" pour affiner les réglages en fonction du tableau N°4 ("+" = plus d'air et cote "L" plus grande). Un manchon gradué permet la lecture de la position du stabilisateur.

Tab. N° 8		Actions correctives	
Mesure		Actions correctives	
CO2	Smoke test	Réglage de la ligne (sans toucher à l'oeillard) (2ème allure uniquement)	Réglage du volet (sans toucher à la ligne) (1ère allure uniquement)
Elevé (14%)	Elevé (1 à 2)	Reculer la ligne d'un cran en tournant la vis "D" dans le sens "+" et refaire un contrôle de combustion.	Ouvrir le volet en agissant sur la came orange du servo moteur, et refaire un contrôle de combustion.
12 à 12,5%	0	Aucun	Aucun
Insuffisant 10%	Incorrect	Avancer la ligne d'un cran en tournant la vis "D" dans le sens "-" et refaire un contrôle de combustion.	Fermer le volet en agissant sur la came orange du servo moteur, et refaire un contrôle de combustion.

11.5 PREMIER REGLAGE DE LA 1^{ère} ALLURE

Basculer l'interrupteur en position "1^{ère} allure". Régler le volet comme au paragraphe 11.5 pour obtenir le CO₂ désiré.

11.6 CONTROLE DE LA COMBUSTION

Affiner les réglages types, 1^{ère} et 2^{ème} allure, aux instruments de contrôle en jouant, soit sur le réglage de la ligne, soit sur le réglage de l'oeillard, selon les autres critères de réglage : facilité de démarrage notamment. Eviter de modifier simultanément ces deux réglages. Ne jouer sur l'ouverture du volet d'air en 2^{ème} allure qu'en cas de gros écart avec les conditions types. Le tableau N° 8 est indicatif. Après la mise en place du capot refaire un contrôle de combustion. Ne pas chercher un réglage trop performant, surtout si la pression atmosphérique est forte (un CO₂ à 12,5 sous une pression de 1040 mbar peut passer à 14 % si la pression chute à 990 mbar).

11.7 REGLAGE DE L'OEILLARD

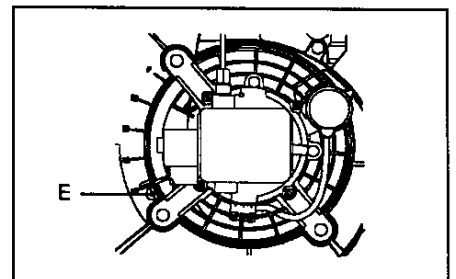

Dévisser la vis Rep. "E". Régler l'oeillard sur le repère désiré (voir tableau N°4). Resserrer la vis Rep. "E".

11.8 VERIFICATION DES SECURITES

Vérifier que le brûleur se met en sécurité en occultant la cellule. Vérifier que les organes de coupures (thermostat limiteur, thermostat de sécurité, régulateur d'ambiance, interrupteur, etc...) arrêtent le fonctionnement du brûleur.

12 REGLAGE SERVO MOTEUR LKS 121-03

12.1 POSITION TRANSPORT

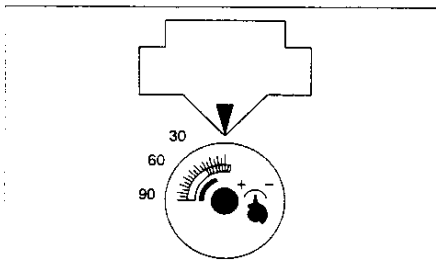

Démonter le capot du servo moteur. Pour éviter de détériorer le volet d'air, le brûleur est livré avec le servo moteur réglé en position 0 (came bleue). Vérifier que l'interrupteur IDS est en position "2 allures".

12.2 FONCTIONNEMENT DU SERVO MOTEUR

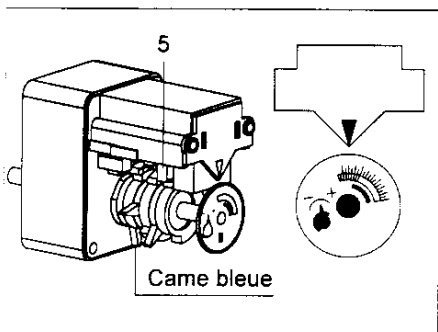

Déplacer légèrement la came bleue dans le sens des aiguilles d'une montre (10°). Après la mise sous tension, pendant la préventilation, appuyer sur le bouton (5) du relais pour forcer l'ouverture du volet, puis relâcher, le volet d'air vient se placer en position 1^{ère} allure.

12.3 REGLAGE DE LA 2^{ÈME} ALLURE D'AIR

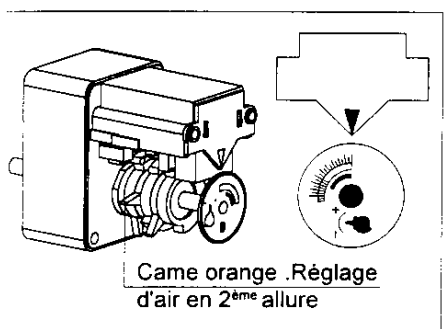

Après l'allumage du brûleur le servo moteur se met en position 2^{ème} allure. (Organes de réglages en demande). Si nécessaire affiner ce réglage en agissant sur la came orange (70° à 90°).

NOTA : l'augmentation de l'ouverture du volet d'air en 2^{ème} allure pour la came orange est immédiate, par contre, pour réduire l'ouverture du volet d'air en 2^{ème} allure par action sur la came orange, il est nécessaire de recaler celle-ci en passant brièvement en ouverture 1^{ère} allure avec l'interrupteur IDS (dépasser la position verticale).

12.4 REGLAGE DE PASSAGE EN 2^{ÈME} ALLURE

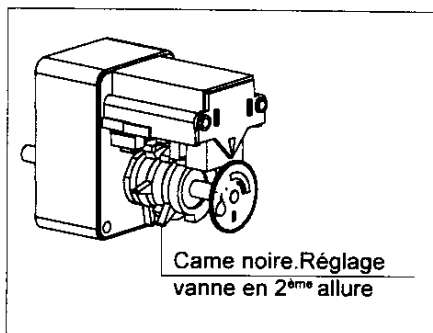

Agir sur la came noire. Régler celle-ci en amont de la came 2^{ème} allure (entre la came orange et la came bleue et très près de cette dernière) afin que la vanne s'ouvre avant l'ouverture totale du volet d'air.

12.5 REGLAGE DE LA 1^{ÈRE} ALLURE

Affiner ce réglage en agissant sur la came bleue.

13 ENTRETIEN PERIODIQUE

13.1 ENTRETIEN DE LA POMPE SUNTEC AS 57 C

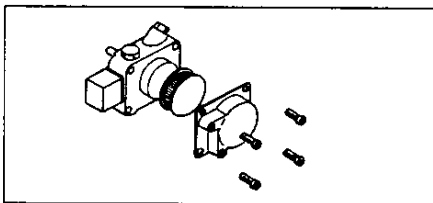

Démonter le capot (clé allen de 4) et nettoyer le filtre avec du fioul propre. Au démontage du capot, attention de ne pas perdre ou détériorer le joint torique d'étanchéité.

13.2 ENTRETIEN DE LA TÊTE DE COMBUSTION

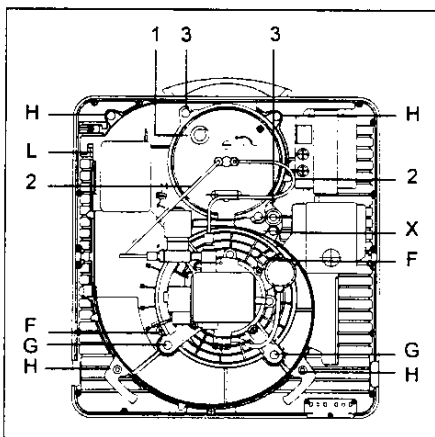

Débrancher le connecteur d'alimentation électrique.

Sortir la cellule (1) de son emplacement, la nettoyer avec un chiffon sec. Démontez le tube d'alimentation (2). Desserrer les vis de fixation (3) (tournevis ou clé Torx N° 25), ôter la tête. Démontez le stabilisateur et nettoyez les électrodes d'allumage (voir paragraphe 4.2). Dévisser le gicleur et le

nettoyer avec du fioul propre.

Nota : Par commodité, la plaque arrière peut être mise en position inverse comme sur figure ci-dessous.

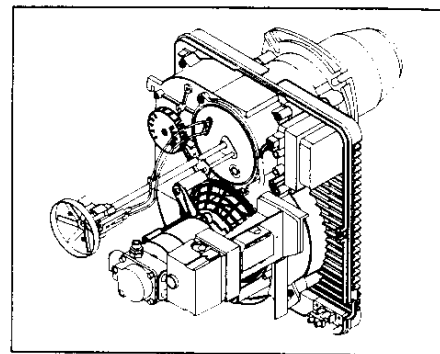

13.3 POSITION D'ENTRETIEN DU BRÛLEUR

Débrancher le connecteur d'alimentation électrique.

Desserrer les 5 vis Rep "K" (tournevis ou clé Torx N° 20). Mettre en place le crochet Rep. "L" de la demi-partie arrière du brûleur dans l'encoche correspondante de la demi-partie avant. Cette position permet d'accéder, sans aucune difficulté, à la tête de combustion et à la turbine.

Si la position d'arrivée de fioul a été respectée, ne pas débrancher les flexibles.

13.4 CONTROLE DU REGLAGE DE LA TURBINE

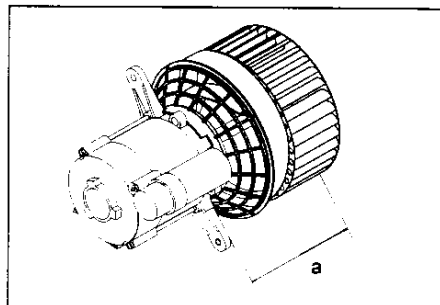

Dévisser les flexibles à la pompe. Démontez le tube d'alimentation fioul. Dévisser la vis de blocage de l'oeillard Rep. "H" et la vis de guidage Rep. "J" (tournevis ou clé Torx N° 20). Dévisser les 3 vis de fixation du moteur Rep. "I" (tournevis ou clé torx N° 25). Ôter l'élément de ventilation. Nettoyer la turbine avec un pinceau sans la démonter. À l'aide d'un réglage ou d'un pied à coulisse de profondeur, contrôler la cote de réglage de la turbine. Prendre cette cote entre la face d'appui du moteur et la face arrière de la flasque de turbine.

a = 136,5 mm

14 DEPANNAGE

14.1 CHANGEMENT DU MOTEUR

Procéder comme en 10.4.

Démonter la turbine au moyen d'un tournevis à embout allen de 4 (vis sur moyeu, trou de passage du tournevis à travers une ailette). Retirer l'oeillard et la grille. Au remontage du moteur, ne pas oublier de remettre la grille et l'oeillard avant la turbine. L'index de réglage et le découpage correspondant de la grille devant être à gauche. Caler la turbine selon le paragraphe 10.4.

14.2 DEMONTAGE / REMONTAGE DE LA BUSE

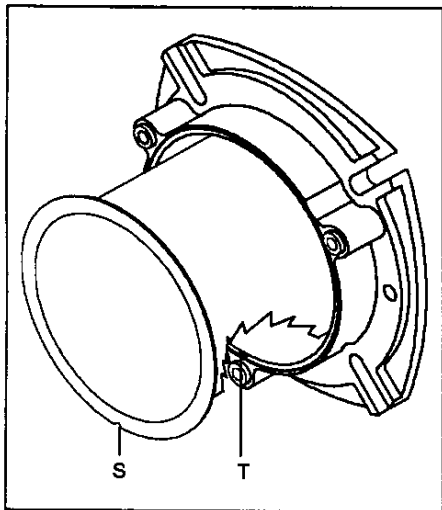

Bien faire correspondre l'encoche Rep. "S" de la buse avec le téton Rep. "T" de la bride.

15 INCIDENTS DE FONCTIONNEMENT

OBSERVATIONS	CAUSES POSSIBLES	REMEDES
Le brûleur ne démarre pas.	<ul style="list-style-type: none"> - Pas de courant à l'interrupteur général. - Coupure sur organes de régulation (aquastat, thermostat, ou horloge) - Fusibles fondus ou desserrés. - Bloc actif en sécurité. - Tension < 160 V 	<ul style="list-style-type: none"> - Changer ou resserrer. - Le réarmer. (1)
Le brûleur démarre mais il n'y a pas d'allumage.	<ul style="list-style-type: none"> - Contrôler le niveau de fioul dans la cuve. - Vérifier que la tuyauterie d'aspiration est bien étanche. - Contrôler si le gicleur n'est pas bouché. - Contrôler si le filtre de la pompe n' est pas encrassé. - Transformateur d'allumage défectueux. - Tête trop bridée ou fort excès d'air. - Electrodes mal réglées : <ul style="list-style-type: none"> Trop écartées. En court circuit. Encrassées. - Fil HT débranché d'une électrode. 	<ul style="list-style-type: none"> - Refaire l'étanchéité. - Le nettoyer. - Le nettoyer. - Le changer - Reprendre les réglages. - Régler l'écartement. - Régler l'écartement. - Les nettoyer puis les régler. - Le rebrancher.
Le brûleur s'allume mais s'arrête peu après.	<ul style="list-style-type: none"> - Le bloc actif est en sécurité. - La cellule est encrassée. - Prise d'air dans le circuit fioul. 	<ul style="list-style-type: none"> - Le réarmer (1). - La nettoyer. - Resserrer les raccords.
Si la panne ne provient pas des causes définies ci-dessus, appeler votre spécialiste de l'entretien du brûleur.		

(1) Si le brûleur est couvert par son capot, faire glisser vers le haut le volet "porte-sigle" pour réarmer le bloc actif.

16 SCHEMA DE CABLAGE

16.4 LEGENDE

16.1 VENTILATION NORMALE

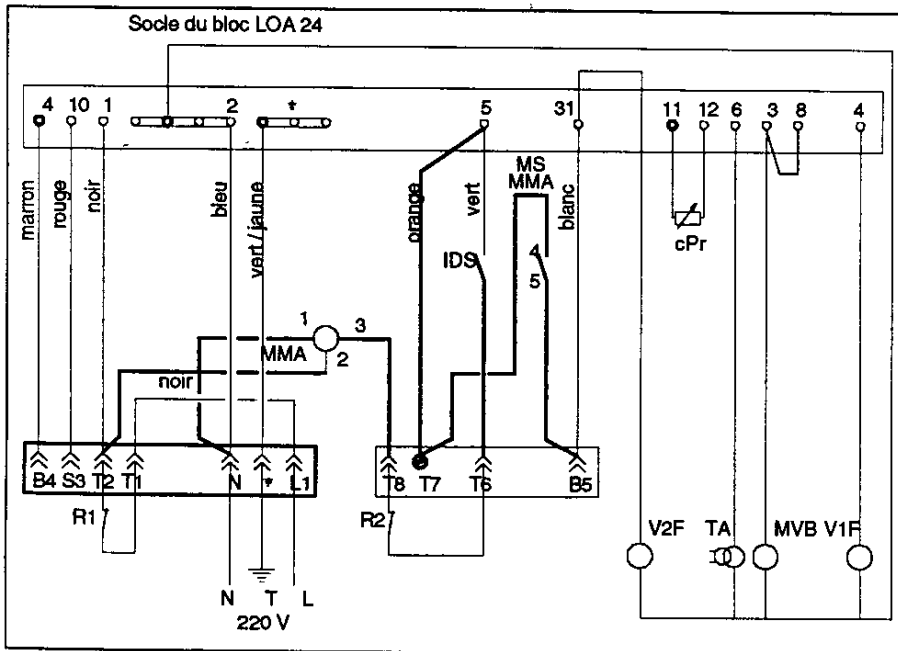

16.2 VENTILATION PERMANENTE (application industrielle type four)

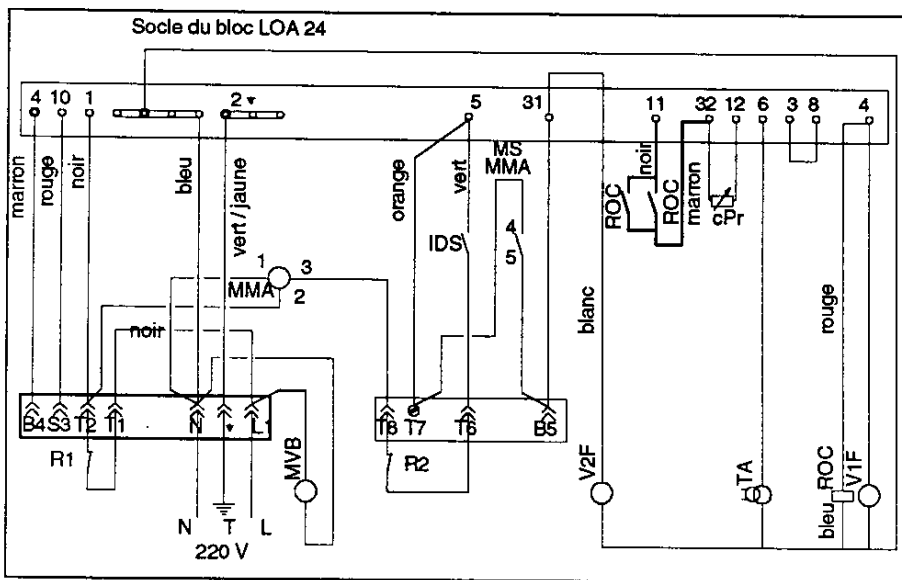

16.3 BRANCHEMENT EVENTUEL

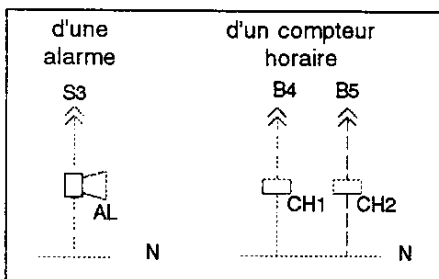

- N Neutre.
- M Terre.
- L Phase.
- AL Alarme.
- CH Compteur horaire.
- R1 Thermostat limiteur chaudière.
- R2 Thermostat régulateur chaudière.
- TA Transformateur d'allumage.
- LS Thermostat de sécurité.
- cPr Cellule photo-résistante.
- IDS Inter demi-saison.
- ROC Relais d'occultation de cellule.
- MMA Micromoteur à l'aspiration.
- MVB Moteur ventilateur brûleur.
- V1F Vanne fioul 1^{ère} allure.
- V2F Vanne fioul 2^{ème} allure.
- MSMMA Micro switch micro moteur d'air.
- NOTA :

Raccorder à la barette, à la borne ou à la vis de masse, la masse :

- de tous les appareils.
- de la boîte de contrôle.

1 ——— Raccordement usine

2 - - - - - Raccordement client

LISTE DES PIÈCES DE RECHANGE

L'échange d'une pièce défectueuse se traite entre l'installateur (ou la Station Technique) et le Distributeur.
Ce dernier étant lui même en relation avec notre Central Pièces de rechange : SPARE.

Pour échanger une pièce, les renseignements suivants sont à fournir.

- 1) Sur la plaque signalétique du brûleur :
 - Type du brûleur,
 - N° de série.
- 2) Date de mise en service du brûleur.
- 3) Référence (s) de la (des) pièce (s) sur la liste des pièces.
- 4) Défauts contrôlés ou observations.

17 VUE ECLATEE

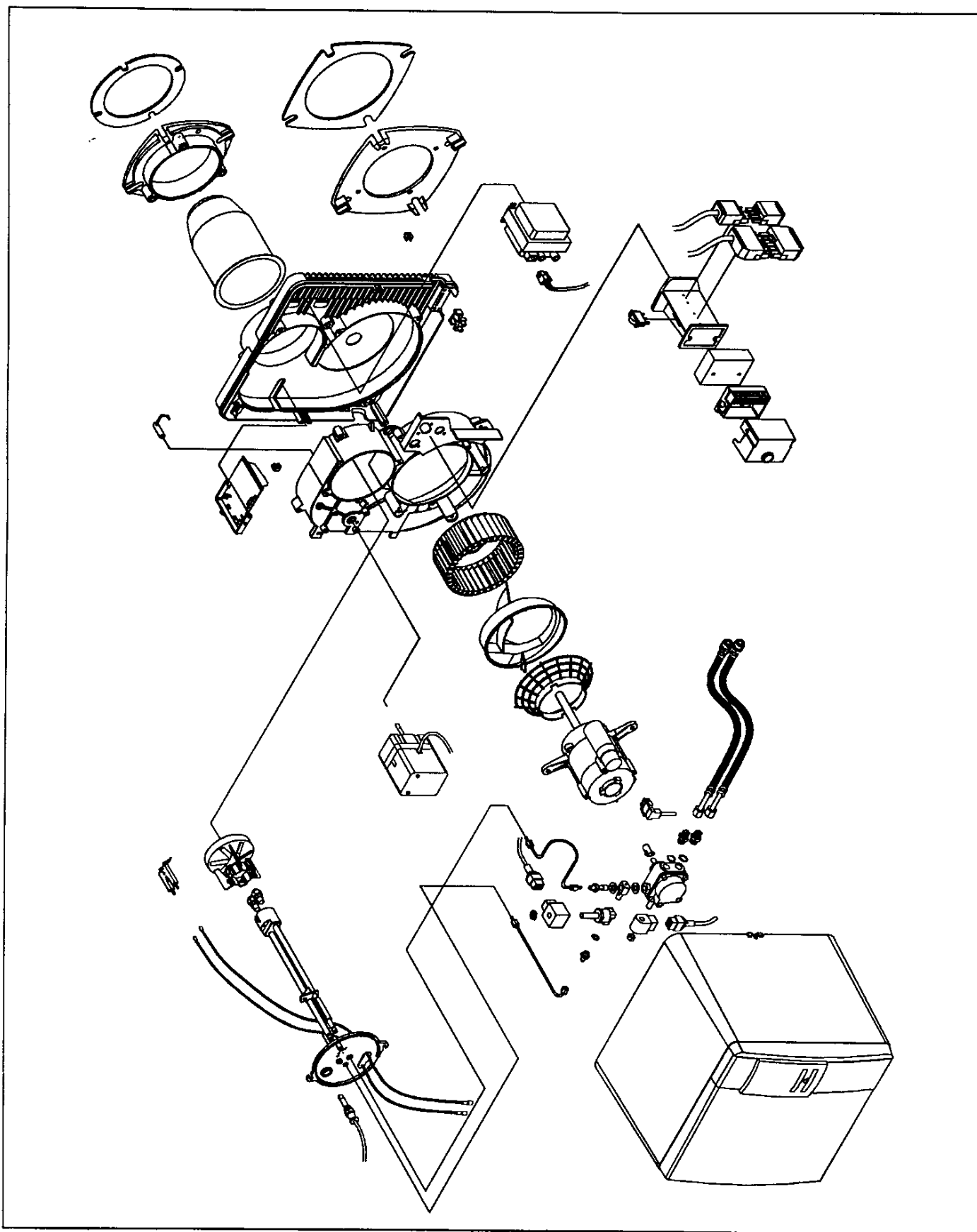

N° CODE	DESIGNATION	QTE
58084185	Pochette de visserie complète	1
58083499	Pochette fixation brûleur	1

18 ENSEMBLE CARTER

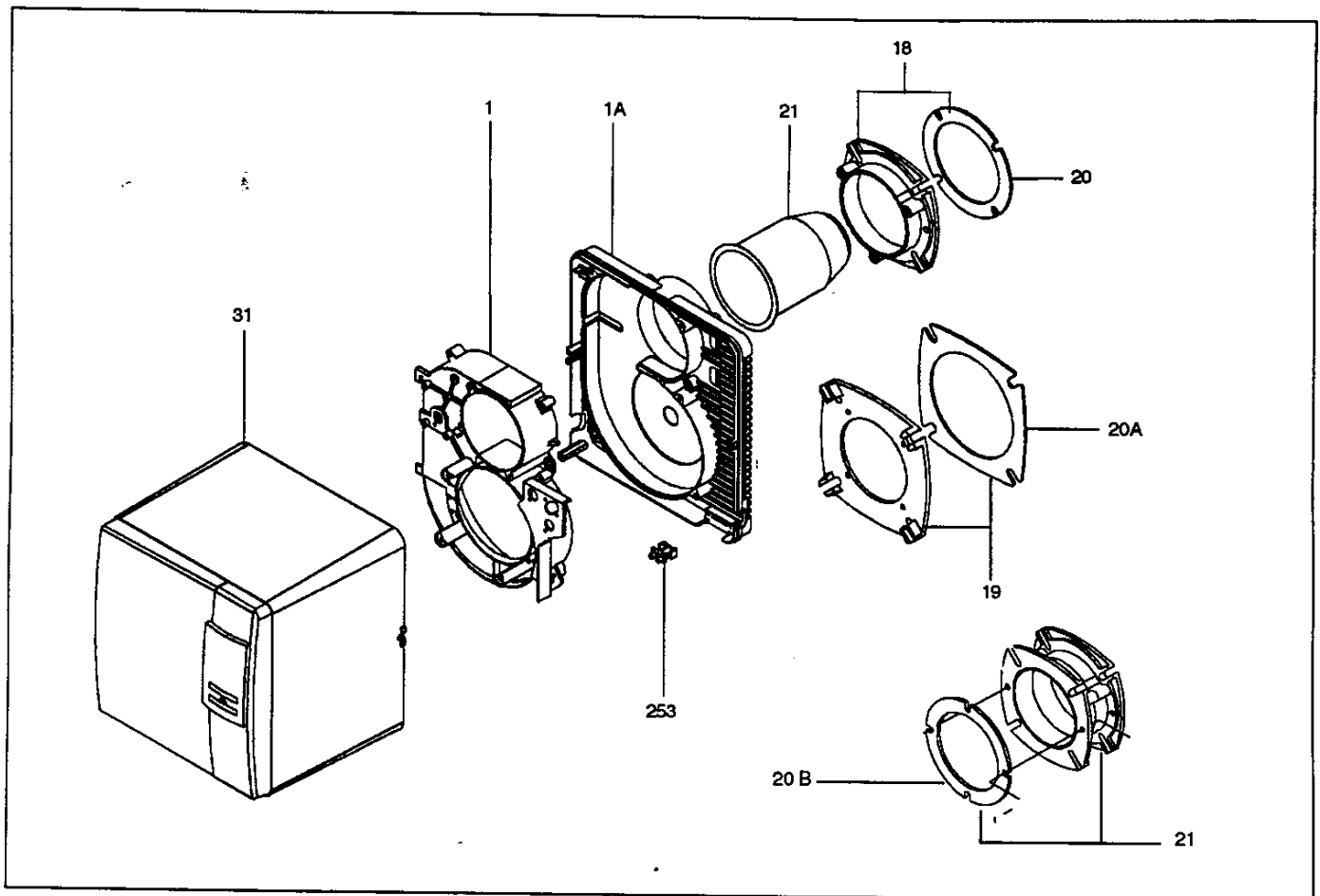

N° REP	N° CODE	DESIGNATION	QTE
1	58084154	Demi volute arrière complète	1
1 A	58084151	Demi volute avant complète	1
18	58084172	Bride fixation brûleur complète	1
20	58390098	Joint d'étanchéité	1
21	58119356	Tuyère type 18 N	1
21	58119362	Tuyère type 28 N	1
31	58084170	Capot CHAPPEE complet	1
253	58084152	Serre cables complet	1
BRULEUR EQUIPE D'UNE PENETRATION RALLONGEE			
21	58119324	Tuyère ML type 18	1
21	58119326	Tuyère ML type 28	1
21	58119325	Tuyère GL1 type 18	1
21	58119327	Tuyère GL1 type 28	1
OPTION CONTRE BRIDE			
19	58084258	Contre bride complète	1
20 A	58390086	Joint plaque façade contre bride	1
OPTION ENTRETOISE			
21	58084233	Bride entretoise 18 / 28	1
20 B	58390103	Joint entretoise bride	1

19 ENSEMBLE POMPE

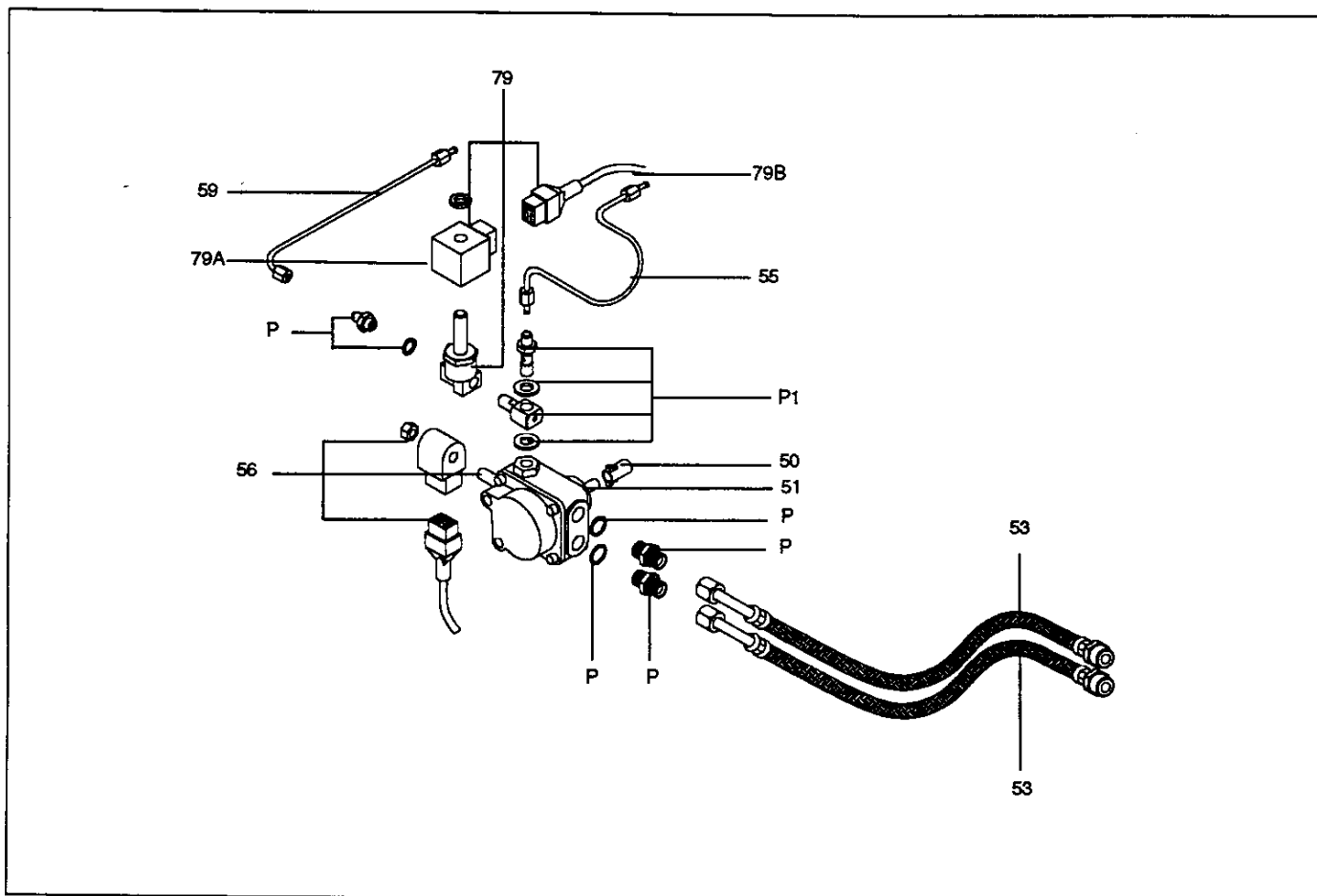

N° REP	N° CODE	DESIGNATION	QTE
50	58409930	Accouplement moteur AEG	1
51	58084164	Pompe SUNTEC AS 57 C	1
51 A	58327616	Filtre de pompe	1
55	58716670	Tube d'alimentation fioul 1 ^{ère} allure	1
53	58084161	Ensemble 2 flexibles	1
56	58327612	Electrovanne complète 1 ^{ère} allure	1
59	58716669	Tube d'alimentation 2 ^{ème} allure	1
79	58559746	Electrovanne complète 2 ^{ème} allure	1
79 A	58559664	Bobine d'électrovanne 2 ^{ème} allure	1
P	58084186	Pochette accessoires fioul	1
P 1	58084184	Pochette raccord banjo	1

20 ENSEMBLE TETE DE COMBUSTION

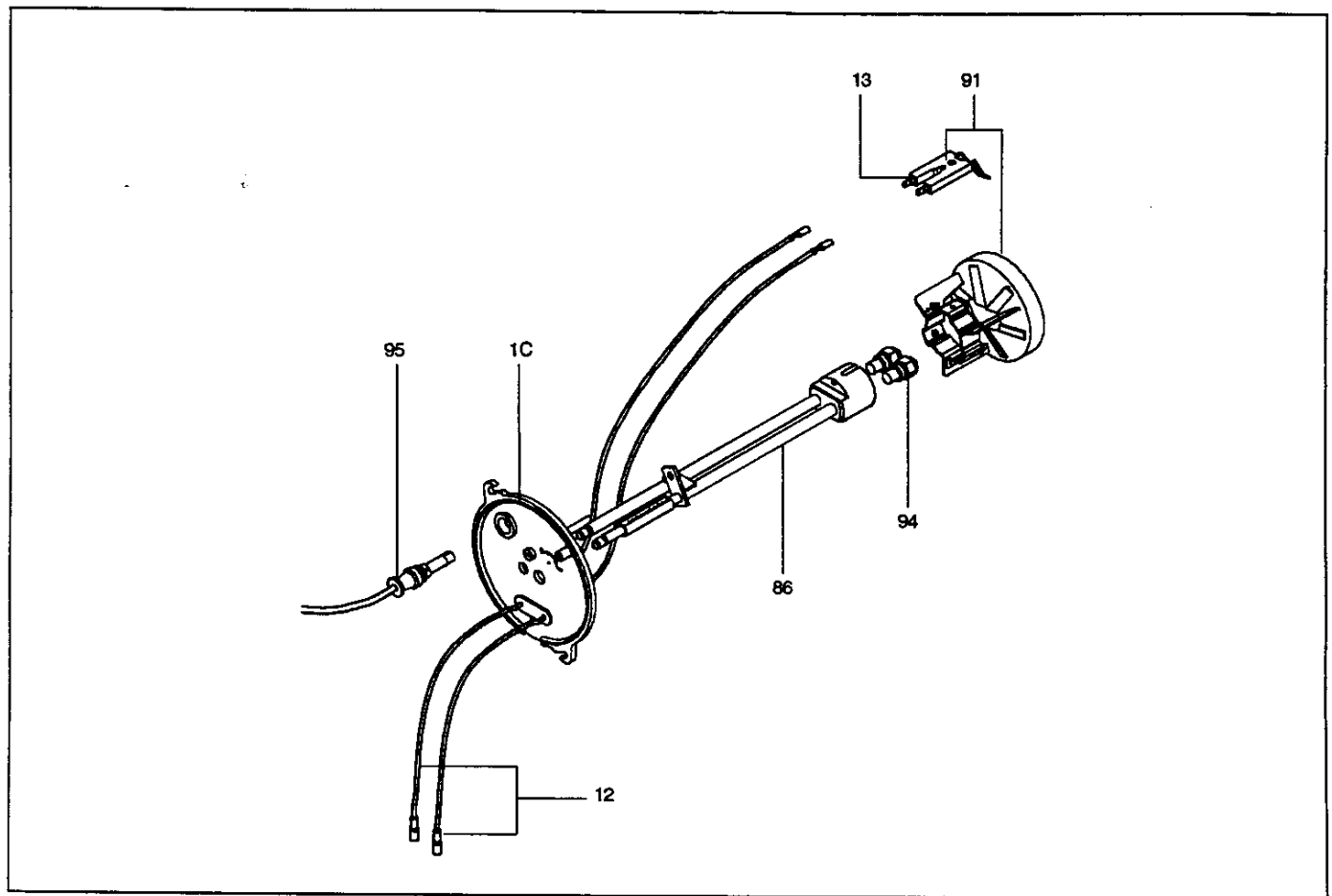

N° REP	N° CODE	DESIGNATION	QTE
1 C	58084183	Plaque arrière complète (2 allures)	1
12	58084177	Fils haute tension complets N	2
13	58254187	Bloc électrodes	1
86	58084180	Ligne de gicleur complète N	1
91	58084189	Stabilisateur complet type 18	1
91	58084190	Stabilisateur complet type 28	1
94	*****	Gicleur	2
95	58539758	Cellule QRB 1	1
BRULEUR EQUIPE D' UNE PENETRATION RALLONGEE			
86	58084181	Ligne de gicleur complète ML	1
86	58084182	Ligne de gicleur complète GL1	1
12	58084178	Fils haute tension complets ML	2
	58084343	rallonge d'électrodes GL1	1

* Le gicleur est fonction de la puissance brûleur (voir tableau N° 4).

21 ENSEMBLE VENTILATION

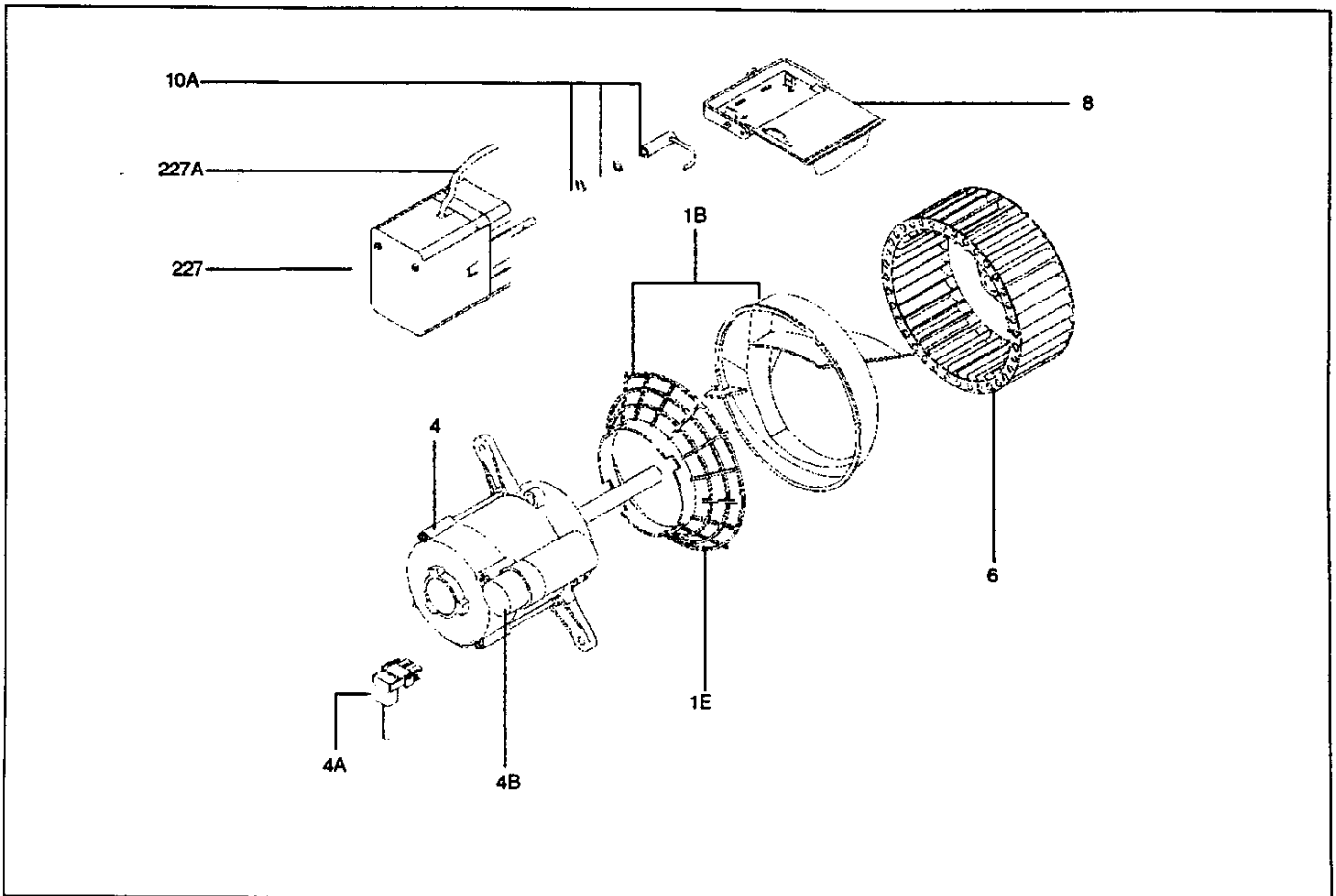

N° REP	N° CODE	DESIGNATION	QTE
1 B	58084157	Ensemble oeilard + grille	1
1 E	58119312	Grille d'aspiration	1
4	58084158	Moteur AEG complet	1
4 A	58518492	Câble d'alimentation moteur	1
4 B	58209878	Condensateur 8 µf	1
6	58409943	Turbine TLR 160 x 62 RE	1
8	58084159	Volet d'air complet	1
10 A	58084635	Maneton complet de volet d'air	1
227	58569419	Conectron LKS 121-03 complet	1
227 A	58084192	Câble Conectron	1

22 ENSEMBLE ELECTRIQUE

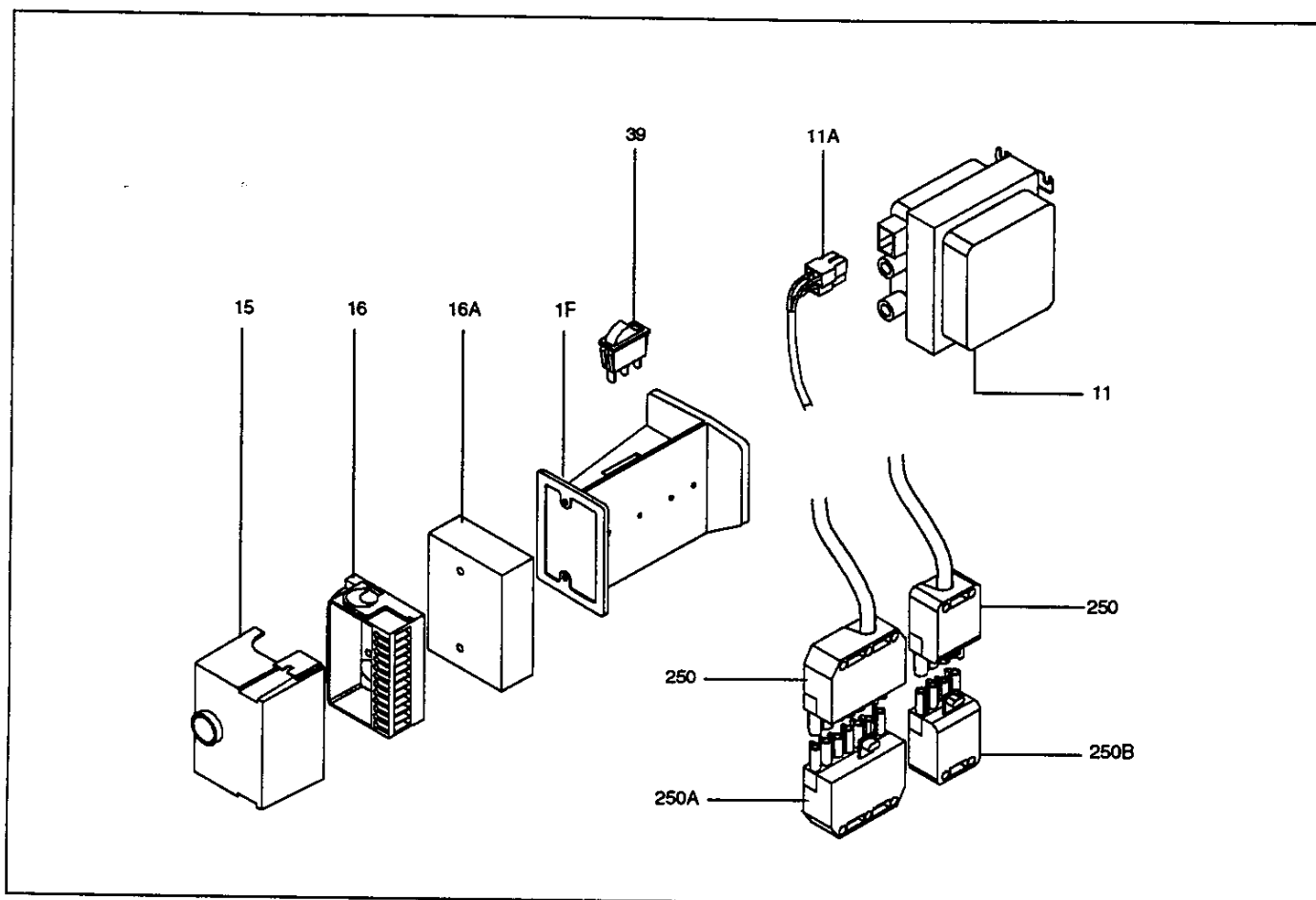

N° REP	N° CODE	DESIGNATION	QTE
1F	58084156	Support de boîte de contrôle	1
11	58084153	Transformateur complet	1
11 A	58083188	Câble d'alimentation transformateur	1
15	50036749	Bloc actif LOA 24.171B27	1
16	58084160	Socle à bornes AGK 11	1
16 A	58539816	Rehausse AGK 21	1
39	58589992	Interrupteur inverseur	1
250	58084242	Connecteur femelle 7+4 broches complet	1
250 A	58589945	Connecteur mâle 7 broches	1
250 B	58589947	Connecteur mâle 4 broches	1
OPTION VENTILATION PERMANENTE			
	58084348	Kit ventilation permanente	

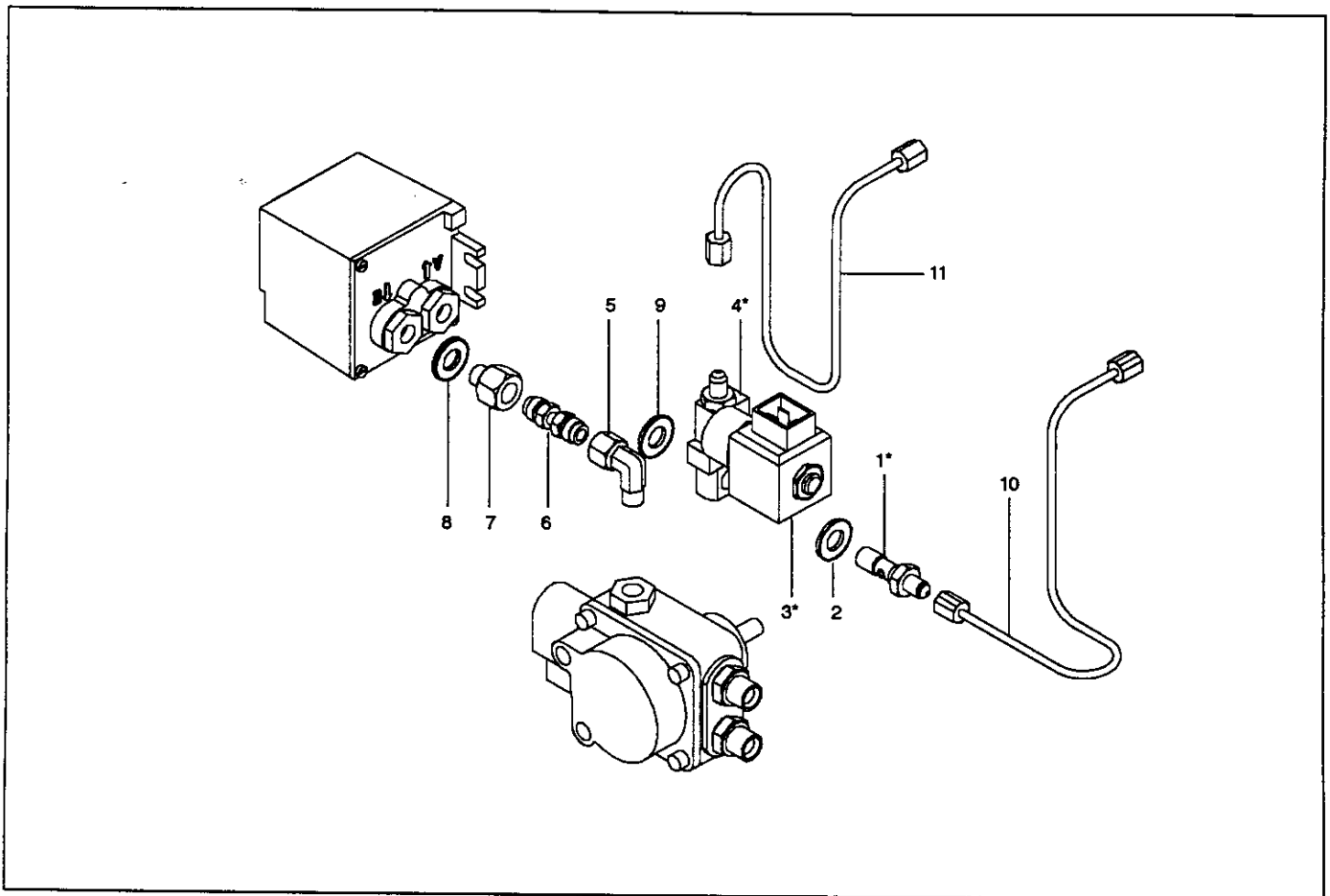

CONSTITUTION DU KIT		
REP.	QTE.	DESIGNATION
5	1	Coude mâle C3RA - B6 1/8"
6	1	Connecteur double BBRA B6
7	1	Union mâle F4RA - B
2 - 8 - 9	3	Joint cuivre JC 10
10	1	Tubulure compteur fioul à ligne 1A
11	1	Tubulure V2F à ligne 2A
MATÉRIEL A RECUPERER		
REP.	QTE.	DESIGNATION
1*	1	Vis creuse
3*	1	Vanne fioul 2 ^{ème} allure
4*	1	Raccord banjo

BRULEUR ARRETE, HORS TENSION

1 - DEMONTAGE :

- Démontez les 2 tubulures fioul,
- Défaire la vis creuse Rep. 1* pour libérer l'ensemble raccord banjo Rep. 4* et la vanne fioul 2^{ème} allure Rep. 3*,
- Jeter le joint cuivre entre le raccord banjo et la pompe fioul ainsi que les tubulures fioul.

2 - MONTAGE :

- Mettre en place le coude Rep. 5 sur la pompe fioul, à l'aide d'un produit étanche ou de téflon,
- Monter le raccord Rep. 7 sur l'entrée "E" du compteur fioul en intercalant le joint cuivre Rep. 8,
- Reprendre et monter l'ensemble raccord banjo Rep. 4 et vanne fioul Rep. 3 sur la sortie "A" du compteur fioul à l'aide de la vis creuse Rep. 1 en intercalant les joints cuivres Rep. 2 et Rep. 9,
- Monter cet ensemble sur le coude Rep. 5 à l'aide du raccord Rep. 6, ne pas bloquer les écrous,
- Mettre en place les nouvelles tubulures Rep. 10 et Rep. 11,
- Serrer définitivement les écrous.

NOTA : Le compteur fioul code 58539802 n'est pas compris dans le kit.

**CHAPPÉE**

COMPAGNIE INTERNATIONALE DU CHAUFFAGE
157, AVENUE CHARLES FLOQUET
93158 LE BLANC-MESNIL CEDEX - FRANCE
TELEPHONE : (1) 45 91 56 00
TELECOPIE : (1) 45 91 57 98

Imprimé à PESSAC - FRANCE

CACHET REVENDEUR

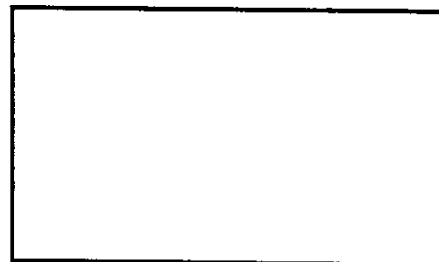

 **CELSIUS**